



SCHEPBAKKEN -M- SERIE

Versie: 2011 - V1

www.hekamp.nl





Geschikt om met lichte voorlader en mini-shovels grondwerkzaamheden te verrichten en/of het verladen van diverse materialen.

Sterke constructie. Alle slijtdelen van Hardox materiaal.

Tevens worden er slijtstrippen onder de bodem van de bak gelast.

De Schepbakken worden passend aan uw voorlader, mini-shovel afgeleverd.

Als optie leverbaar met o.a.:

- tanden op het mes gelast
- bolle zijplaten (voor extra inhoud)
- banaanvormige zijplaten (als puinriek)



Hekamp Werktuigen & Aanbouwdelen

Kruisweg 4 3774 TJ Kootwijkerbroek

Tel: 0342 441856 Fax: 0342 442314

info@hekamp.nl www.hekamp.nl

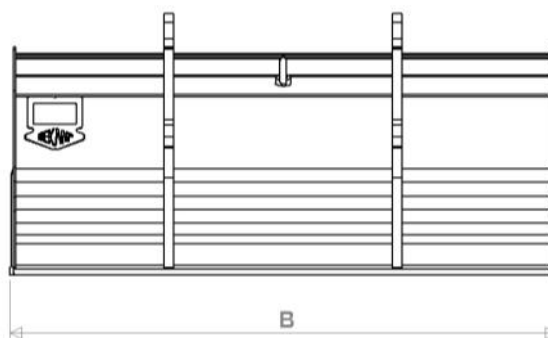
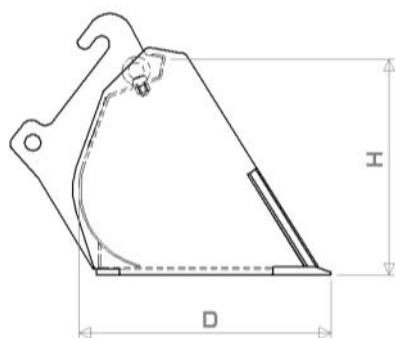

Bestelcode	B*	D	H	Volume (ltr)	Volume (ltr)	Massa +/-	Prijs €
	mm.	mm.	mm.	vlak**	ISO-7546***	Kg.	Excl. Btw
Geadviseerde hefcapaciteit machine 0,5 tot 1,5 Ton							
SB_M_100_D65_H55	1000	650	550	200	250	125	€ 920,-
SB_M_110_D65_H55	1100	650	550	220	275	135	€ 930,-
SB_M_120_D65_H55	1200	650	550	240	300	145	€ 940,-
SB_M_130_D65_H55	1300	650	550	260	325	155	€ 950,-
SB_M_140_D65_H55	1400	650	550	280	350	165	€ 960,-
SB_M_150_D65_H55	1500	650	550	300	375	175	€ 970,-

* Bakken zijn op elke gewenste breedte leverbaar. Voor prijs afwijkende breedte altijd bovenliggende prijs aanhouden uit prijslijst.

** Volume vlak is vlakke afgestreeken inhoud = waterinhoud.

*** Volume volgens ISO-7546 is vlakke afgestreeken bakinhoud + 25% toeslag. = dus met een kop geladen.

Bestelcode	Omschrijving	Prijs €
		Excl. Btw
Leverbare optie's voor de Schepbakken -M- serie:		
SB_M_OPLT_25MM	Oplastand 25 mm op mes van Schepbak gelast. Prijs per tand.	€ 36,-

www.hekamp.nl